



4.1.12

Power 571/1



POWER 571/1 è un prodotto a basso consumo. Il suo motore digitale garantisce un risparmio energetico del 70% rispetto ai sistemi 230 Vac.

POWER 571/1 is an energy saving device. The motor is able to save up to 70% of energy comparing to the 230 Vac systems.

POWER 571/1 es un producto de bajo consumo. Su motor digital garantiza un ahorro energético del 70% respecto a los sistemas 230 Vca.

POWER 571/1 é um produto de baixo consumo. O seu motor digital garante uma poupança de energia de 70% , no sistema 230 Vca.

POWER 571/1 est un produit à faible consommation. Le moteur garantit une consommation d'énergie jusqu'à 70% inférieure à celle d'un moteur 230 Vca.

Das System **POWER 571/1** wurde für einen geringeren Energieverbrauch entworfen. Sein digitaler Kontrollmotor garantiert einen 70% geringeren Energieverbrauch gegenüber einem 230 VAC Motor.

Het systeem **POWER 571/1** is ontworpen voor beperkt energieverbruik. De motor is zo ontworpen dat hij 70% energie bespaart in vergelijking met de 230 Vac systemen.

POWER 571/1 - это система с низким потреблением электроэнергии. В сравнении с системами на 230 Vac, её цифровой мотор гарантирует экономию энергии до 70%.

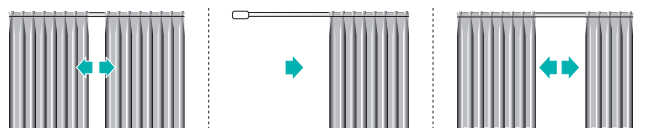

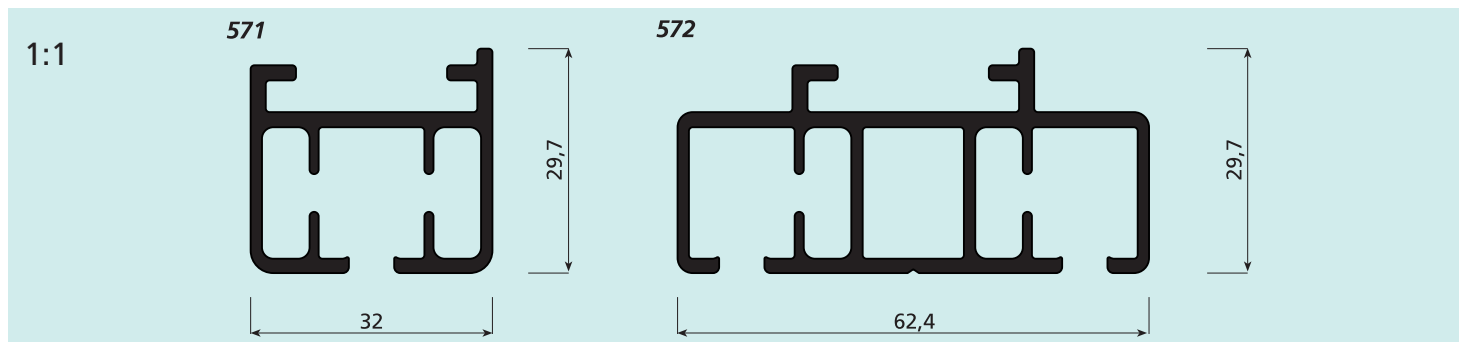

USE

UTILIZZO - USE - USO
USO - UTILISATION - ANWENDUNG
GEBRUIK - ИСПОЛЬЗОВАНИЕ

SISTEMA PER TENDE ARRICCIATE CON AZIONAMENTO A MOTORE PER GRANDI AMBIENTI

L'attuatore è costituito da un motore a 24 Vdc con alimentatore switching wide-range 90-250 Vac / 24Vdc e dall'elettronica di gestione che sovrintende al funzionamento del sistema. La velocità di scorrimento della tenda è di 25 cm/s. La trasmissione di potenza è realizzata per mezzo di un anello di cinghia dentata in poliuretano.

Le prestazioni massime garantite sono: L max 15 m / 30 kg.

È possibile realizzare aperture laterali, centrali simmetriche o asimmetriche, curve a 90° con raggio 35 cm oppure centine ad ampio raggio. Il profilo a doppio canale di scorrimento è indicato per la realizzazione di tendaggi ad ampio sormonto. L'impiego di scorrevoli su cuscinetti a sfere garantisce il funzionamento regolare anche in prossimità del limite di portata. L'elettronica di gestione è stata sviluppata per l'impiego dei sistemi Power 571/1 - 572/1 in reti digitali wireless o by wire con scambio bidirezionale, tra attuatore e dispositivo di comando.

MOTORIZED DRAPED CURTAIN SYSTEM FOR LARGE AREAS

The actuator consists of a 24 Vdc motor with wide-range switching power supply 90-250 Vac / 24Vdc and electronics that supervise system operation. The sliding speed of the curtain is 25 cm/sec.

Power is transmitted by polyurethane toothed belt.

Maximum guaranteed dimensions: length 15 meters, weight 30 Kg.

Side, symmetrical or asymmetrical center openings, 90° curves with 35 cm radius, or wide radius arches are possible. The twin-track profile is indicated for curtains with large overlap. The use of sliders on ball bearings ensures good operation even near the weight limit.

The system electronics has been developed to allow use of the Power 571/1 - 572/1 systems in wireless digital networks or by wire with bi-directional exchange of data between actuator and control device.

SISTEMA DE CORTINAS FRONCIDAS ACCIONADAS MEDIANTE MOTOR PARA GRANDES AMBIENTES

El accionador se compone de un motor de 24 Vcc con alimentador switching wide-range 90-250 Vca / 24 Vcc y por la electrónica de gestión que controla el funcionamiento del sistema.

La velocidad de deslizamiento de la cortina es de 25 cm/s.

La transmisión de potencia se efectúa mediante un anillo con correa dentada de poliuretano. Las prestaciones máximas garantizadas son: A máx. 15 m / 30 kg. Es posible realizar aperturas laterales, centrales simétricas o asimétricas, curvas en 90° con radio de 35 cm, o bien curvas de amplio ángulo. El perfil de doble canal de deslizamiento es adecuado para realizar cortinas con amplio cruce intermedio.

El empleo de correderas sobre cojinetes de bolas garantiza un funcionamiento regular incluso en las cortinas más pesadas.

La electrónica de gestión ha sido desarrollada para el empleo de los sistemas Power 571/1 - 572/1 en redes digitales wireless o by wire, con intercambio bidireccional de información operativa entre accionador y mando a distancia.

SISTEMA PARA CORTINAS FRANZIDAS COM ACCIONAMENTO A MOTOR PARA AMBIENTES GRANDES

El accionador está constituido por un motor de 24 Vcc con alimentador switching wide-range 90-250 Vca / 24 Vcc y por la electrónica de gestión que controla el funcionamiento del sistema. La velocidad de deslizamiento de la cortina es de 25 cm/s. La transmisión de potencia se efectúa mediante un anillo con correa dentada de poliuretano.

Las prestaciones máximas garantizadas son: A máx. 15 m / 30 kg.

Es posible realizar aberturas laterales, centrales simétricas o asimétricas, curvas en 90° con radio de 35 cm, o bien cimbras de amplio radio.

El perfil de doble canal de deslizamiento es adecuado para realizar cortinas de amplio cruce intermedio.

El empleo de correderas sobre cojinetes de bolas garantiza un funcionamiento regular incluso en proximidad del límite de capacidad.

La electrónica de gestión ha sido desarrollada para el empleo dos sistemas Power 571/1 - 572/1 en redes digitales wireless o by wire, con intercambio bidireccional de las informaciones operativas entre accionador y dispositivo de mando.

SYSTÈME POUR RIDEAUX FRONCÉS ACTIONNÉS PAR MOTEUR, ÉTUDIÉ POUR SALLES DE GRANDES DIMENSIONS

L'actionneur est formé d'un moteur 24 Vcc avec alimentateur switching wide-range 90-250 Vca / 24 Vcc et de l'électronique de gestion du système. La vitesse de déplacement du rideau est de 25 cm seconde.

La transmission de puissance est assurée par une courroie crantée en polyuréthane. Performances maximales garanties: L max 15 m / 30 kg. Différents types d'ouverture sont réalisables: latérale, centrale symétrique, centrale asymétrique, cintrée à 90° avec rayon de 35 cm ou grand rayon. Le profilé de déplacement à double canal permet un chevauchement important.

L'utilisation de patins sur roulements à billes garantit un fonctionnement sans à-coups même lorsque les rideaux atteignent le poids maximum.

L'électronique de gestion a été développée pour l'utilisation des systèmes Power 571/1 - 572/1 en réseaux numériques avec ou sans fil, avec échange bidirectionnel des informations de fonctionnement entre actionneur et dispositif de commande.

MOTORSIERTES VORHANGSYSTEM FÜR GERÄUMIGES AMBIENTE

Der Aktuator besteht aus einem 24V Gleichstrommotor mit Wide-Range Schaltnetzteil 90-250 VAC / 24 VDC und aus einer Steuerelektronik für den Systembetrieb. Die Gleitgeschwindigkeit der Vorhangbahn beträgt 25 cm/s. Die Leistungsübertragung erfolgt über einen Endlos-Zahnriemen aus Polyurethan. Garantierte Höchstleistungen: B max. 15 m / 30 kg.

Es sind die einteilige und zweiseitige symmetrische oder asymmetrische Öffnung, 90°-Kurven mit einem Radius von 35 cm oder Bögen mit großem Kurvenradius möglich. Die Schiene mit doppeltem Laufkanal eignet sich für die Ausführung von Vorhangsystemen mit großer Überlappungsbreite.

Die Verwendung von Gleitern auf Kugellagern gewährleistet auch im Belastungsbereich einen einwandfreien Betrieb. Die Steuerelektronik wurde für die Benutzung den Systemen Power 571/1 - 572/1 in drahtlosen oder verdrahteten Digitalnetzwerken mit bidi-



USE UTILIZZO - USE - USO
USO - UTILISATION - ANWENDUNG
GEBRUIK - ИСПОЛЬЗОВАНИЕ

rektonaler Übertragung der Betriebsinformationen zwischen Aktuator und Steuergerät konzipiert.

GEMOTORIZEERD GORDIJSYSTEEM VOOR GROTERE BREEDTE

De aandrijver bestaat uit een 24Vdc motor met switching wide-range 90-250 Vac / 24Vdc voedingsinrichting en regelelektronica die de werking van het systeem regelt. De loopsnelheid van het gordijn is 25 cm/s.

De overdracht van het vermogen wordt gerealiseerd door middel van een getande riemring van polyurethaan.

De gegarandeerde maximumprestaties zijn: L max 15 m / 30 kg.

Het is mogelijk om zijdelingse, centraal symmetrische of asymmetrische openingen, bochten van 90° met een straal van 35 cm of rondingen met een grote straal te realiseren. Het profiel met dubbel loopkanaal is aangewezen voor de realisatie van gordijnen met grote overlapping.

De toepassing van runners op kogellagers garandeert een regelmatige werking, ook dichtbij de grens van het draagvermogen.

De regelelektronica is ontwikkeld voor het gebruik van het Power 571/1 - 572/1 systemen in wireless of by wire digitale netwerken met bi-directionele uitwisseling van de werkingsinformatie tussen aandrijver en besturingsinrichting.

СИСТЕМА ДЛЯ ДРАПИРОВАННЫХ ШТОР С ПРИВОДОМ ОТ ДВИГАТЕЛЯ, ДЛЯ БОЛЬШИХ ПОМЕЩЕНИЙ

Исполнительный блок состоит из мотора постоянного тока 24В с источником питания с широкодиапазонным переключением переменного 90-250 Vac / постоянного 24 Vdc тока и управляющей электроники, которая контролирует функционирование системы. Скорость сборки шторы - 25 см/с. Передача усилия - с помощью зубчатого ремня из полиуретана. Гарантированные эксплуатационные характеристики: Д.макс 15 м / 30 кг. Возможность реализовать боковое, центральное, симметричное и асимметричное открытие. Повороты на 90° - с радиусом 35 см или более крутые повороты - с более широким радиусом. Профиль с двумя каналами - для перемещения штор с большим нахлестом при закрытии.

С помощью работы шарикоподшипников гарантируется надежное функционирование даже при приближении к лимиту грузоподъемности. Электронное управление разработано для функционирования системы «Power 571/1 - 572/1» в беспроводных цифровых сетях или с двунаправленным кабелем, с помощью исполнительного блока и управляющего механизма.

i CARATTERISTICHE TECNICHE - SPECIFICATIONS
CARACTERÍSTICAS - CARACTERÍSTICAS - CARACTÉRISTIQUES
EIGENSCHAPEN - KARAKTERISTIEKEN - ХАРАКТЕРИСТИКИ

- Profilo in lega d'alluminio 6060 T6 UNI 8278
- **Power 571/1**: L 32 mm; H 29,7 mm
- **Power 572/1**: L 62,4 mm; H 29,7 mm
- Canale di scorrimento 6 mm - Velocità di scorrimento: 25 cm/s
- Motore a 24 Vdc con alimentatore switching 90-250 Vac / 24Vdc 55 W - 4 Nm - 100 RPM
- Raggio di curvatura minima (solo binario 1 canale):
- curve a 90°: 30 cm - curve ad ampio raggio: 50 cm
- Trasmissione di potenza con cinghia dentata in poliuretano con trefoli di acciaio e rivestimento in poliammide per la riduzione degli attriti e dell'usura

- Finitura superficiale: verniciatura poliester bianco RAL 9016 - nero RAL 9005 - grigio/argento
- Carrucole in materiale termoplastico con puleggia dentata su cuscinetti a sfera
- Innesco autobloccante del motore nella propria carrucola e dispositivo di tensionamento della cinghia di trasmissione alloggiato nella puleggia di rinvio

- 6060 T6 UNI 8278 aluminum alloy profile
- **Power 571/1**: L 32 mm; H 29,7 mm
- **Power 572/1**: L 62,4 mm; H 29,7 mm
- Sliding track: 6 mm - Sliding speed: 25 cm/sec
- 24 Vdc motor with switching power supply 90-250 Vac / 24Vdc 55 W - 4 Nm - 100 RPM
- Minimum radius of curvature (1-channel track only):
- 90° curves: 30 cm - wide radius curves: 50 cm
- Power transmission by polyurethane toothed belt with steel strands and polyamide coating to reduce friction and wear
- Surface finish: RAL 9016 white polyester paint - RAL 9005 black - silver/gray
- Pulleys made of thermoplastic material with toothed pulley on ball bearings
- Self-locking coupling of motor on pulley and drive belt tightening device housed in return pulley

- Perfil en aleación de aluminio 6060 T6 UNI 8278
- **Power 571/1**: A 32 mm; H 29,7 mm
- **Power 572/1**: A 62,4 mm; H 29,7 mm
- Canal de deslizamiento 6 mm - Velocidad de deslizamiento: 25 cm/s
- Motor de 24 Vcc con alimentador switching 90-250 Vca / 24 Vcc 55 W - 4 Nm - 100 RPM
- Radio de curvatura mínima (sólo perfil 1 canal):
- curvas en 90°: 30 cm - curvas de amplio ángulo: 50 cm
- Transmisión de potencia mediante correa dentada de poliuretano, con cable trenzado de acero y revestimiento en poliamida para la limitar roces y desgaste
- Acabados de la superficie:
pintura poliéster blanca RAL 9016 - negra RAL 9005 - gris-plata
- Poleas en termoplástico con polea dentada sobre cojinetes de bolas
- Acoplamiento autobloqueante del motor en su propia polea y dispositivo de tensado de la correa de transmisión alojado en la polea de reenvío

- Perfil de liga de alumínio 6060 T6 UNI 8278
- **Power 571/1**: Larg 32 mm; H 29,7 mm
- **Power 572/1**: Larg 62,4 mm; H 29,7 mm
- Calha de deslizamento 6 mm - Velocidade de deslizamento: 25 cm/s
- Motor de 24 Vcc com alim. de comutação 90-250 Vca / 24 Vcc 55 W - 4 Nm - 100 RPM
- Raio de curvatura mínimo (só em carril de 1 calha):
- curvas de 90°: 30 cm - curvas de raio amplo: 50 cm
- Transmissão de potência com correia dentada de poliuretano com cordões de aço e revestimento de poliamida para redução do atrito e do desgaste
- Acabamento superficial: tinta de poliéster branca RAL 9016, preto RAL 9005, cinzento/prata
- Roldanas de material termoplástico anti-choque com polia dentada sobre rolamentos de esfera
- Acoplamento autobloqueante do motor na própria roldana e dispositivo de esticamento da correia de transmissão encerrado na polia de transmissão



**CARATTERISTICHE TECNICHE - SPECIFICATIONS
CARACTERÍSTICAS - CARACTERÍSTICAS - CARACTÉRISTIQUES
EIGENSCHAFTEN - KARAKTERISTIEKEN - ХАРАКТЕРИСТИКИ**

- Profilé en alliage d'aluminium 6060 T6 UNI 8278
 - **Power 571/1:** L 32 mm; H 29,7 mm
 - **Power 572/1:** L 62,4 mm; H 29,7 mm
 - Canal de déplacement de 6 mm - Vitesse de déplacement: 25 cm/s
 - Moteur 24 V cc avec alim. switching 90-250 Vca / 24 V cc
55 W - 4 Nm - 100 RPM
 - Rayon minimum (uniquement 1 rail):
- courbes à 90°: 30 cm - courbes à grand rayon: 50 cm
 - Transmission de la puissance par courroie crantée en polyuréthane à toron d'acier et revêtement en polyamide pour limiter les frictions et l'usure
 - Finition superficielle: peinture polyester blanc RAL 9016 - noir RAL 9005 - gris/argent
 - Poulies en matériau thermoplastique avec poulie crantée sur roulements à billes
 - Enclenchement autobloquant du moteur dans sa poulie et dispositif de tension de la courroie de transmission logé dans la poulie de renvoi
-
- Profil aus Alu-Legierung 6060 T6 UNI 8278
 - **Power 571/1:** B 32 mm; H 29,7 mm
 - **Power 572/1:** B 62,4 mm;
H 29,7 mm
 - Laufkanal 6 mm - Gleitgeschwindigkeit: 25 cm/s
 - 24V-Gleichstrommotor mit Schaltnetzteil 90-250 VAC / 24 VDC
55 W - 4 Nm - 100 RPM
 - Kleinster Biegeradius (nur 1-Kanal-Schiene):
- 90°-Kurven: 30 cm - Kurven mit großem Radius: 50 cm
 - Leistungsübertragung mit Zahnriemen aus Polyurethan mit Stahlritzen und Polyamidbeschichtung für die Abrieb- und Verschleißreduzierung
 - Oberflächen-Finish: Polyesterlackierung Weiß RAL 9016 - Schwarz RAL 9005 - Grau/Silber
 - Rollen aus Thermoplast mit Zahnscheibe auf Kugellagern
 - Selbstsperrender Einsatz des Motors in der eigenen Rolle und Spannvorrichtung des Antriebsriemens in der Umlenkrolle

- Profiel van aluminiumlegering 6060 T6 UNI 8278
- **Power 571/1:** L 32 mm; H 29,7 mm
- **Power 572/1:** L 62,4 mm; H 29,7 mm
- Loopkanaal 6 mm - Loopsnelheid: 25 cm/s
- 24 Vdc motor met switching voedingsinrichting 90-250 Vac / 24Vdc
55 W - 4 Nm - 100 RPM
- Minimum buigstraal voor bochten (enkel 571/2) van 90°: 30 cm; voor bochten met grote straal: 50 cm
- Vermogensoverdacht met tandriem van polyurethaan met stalen strengen en polyamide bekleding voor de reductie van wrijving en slijtage
- Oppervlakteafwerking: polyester lak wit RAL 9016 - zwart RAL 9005 - grijs/zilver
- Katrollen van thermoplastisch materiaal met tandschijf op kogellagers
- Zelfblokkerende koppeling van de motor in zijn katrol en spaninrichting van de drijfriem opgenomen in de dwangrol

- Профиль из алюминиевого сплава 6060 T6 UNI 8278
- **Power 571/1:** Д.макс - 32 мм; В.макс - 29,7 мм
- **Power 572/1:** Д.макс 62,4 мм; В.макс - 29,7 мм
- Канал для перемещения шторы - 6 мм - Скорость перемещения:
25 см/с
- Мотор постоянного тока 24 Vdc с источником питания с широкодиапазонным переключателем переменного 90-250 Vac / постоянного 24В тока 55 Вт - 4 Нм - 100 Об/мин
- Минимальный радиус поворота (только с одноканальным профилем):
- поворот на 90°: 30 см - поворот на больший угол: 50 см
- Передача усилия с помощью зубчатого ремня из полиуретана со стальной стреной и полиамидным покрытием для уменьшения трения и изнашивания
- Отделка поверхности: полиэфирная окраска в белый цвет RAL 9016; в черный цвет RAL 9005; в серый цвет серый/серебряный
- Заглушки из термопластика с зубчатым блоком с шарикоподшипниками
- Автоблокирующая мотор вставка и механизм натяжения ремня, размещенный в обводном блоке

POWER 571/1 Kg ref. 5017							POWER 571/1 Kg ref. 5017						
	2m	4m	8m	10m	12m	16m		2m	4m	8m	10m	12m	16m
	50 Kg	100 Kg	90 Kg	80 Kg	70 Kg	55 Kg		20 Kg	40 Kg	35 Kg	30 Kg	25 Kg	20 Kg
	40 Kg	80 Kg	70 Kg	60 Kg	55 Kg	45 Kg		20 Kg	40 Kg	35 Kg	30 Kg	25 Kg	20 Kg
POWER 572/1													
	50 Kg	100 Kg	90 Kg	80 Kg	70 Kg	55 Kg							

POWER 571/2 Kg ref. 5017							POWER 541/2 Kg ref. 5584/2.. ref. 5574/2..						
	2m	4m	8m	10m	12m	16m		2m	4m	8m	10m	12m	16m
	50 Kg	100 Kg	90 Kg	80 Kg	70 Kg	55 Kg		20 Kg	40 Kg	35 Kg	30 Kg	25 Kg	20 Kg
	40 Kg	80 Kg	70 Kg	60 Kg	55 Kg	45 Kg		20 Kg	40 Kg	35 Kg	30 Kg	25 Kg	20 Kg
POWER 572/2													
	50 Kg	100 Kg	90 Kg	80 Kg	70 Kg	55 Kg							

Power 571/1

AZIONAMENTO WIRELESS - WIRELESS OPERATION - FUNCIÓN SIN HILOS - FUNÇÃO WIRELESS
 FONCTION SANS FIL - DRAHTLOSE FUNKTION - DRAADLOZE FUNCTIE - БЕСПРОВОДНОЕ УПРАВЛЕНИЕ



Power 571/1-572/1 è dotato di ricevitore radio R.F. 868/915 MHz integrato di serie. Per poterlo utilizzare con azionamento a distanza è sufficiente interfacciarlo con i trasmettitori: **5451-5454-5441-5444-5455 (5459)-5421**.

Power 571/1-572/1 is fit with an integrated R.F. 868/915 MHz receiver as standard equipment. To use the receiver with remote operation, interface it with transmitters: **5451-5454-5441-5444-5455 (5459)-5421**.

Power 571/1-572/1 está equipado de serie con receptor R.F. 868/915 MHz integrado. Para poder utilizarlo con accionamiento a distancia basta ponerlo en interfaz con los transmisores: **5451-5454-5441-5444-5455 (5459)-5421**.

Power 571/1-572/1 é provido de série com receptor rádio R.F. 868/915 MHz integrado. Para o poder utilizar com accionamento à distância, é suficiente interfaceá-lo com os transmissores: **5451-5454-5441-5444-5455 (5459)-5421**.

Power 571/1-572/1 est muni en série d'un récepteur radio R.F. 868/915 MHz intégré. Pour la commande à distance, il suffit de l'interfacer avec les émetteurs: **5451-5454-5441-5444-5455 (5459)-5421**.

Power 571/1-572/1 ist serienmäßig mit einem R.F. 868/915 MHz integrierten Funkempfangsgerät ausgestattet. Für die Verwendung mit Fernbedienung genügt die Verbindung mit den folgenden Sendegeräten: **5451-5454-5441-5444-5455 (5459)-5421**.

Power 571/1-572/1 is voorzien van een standaard geïntegreerde R.F. 868/915 MHz radio-ontvanger. Om hem te kunnen gebruiken met afstandsbediening hoeft hij slechts gekoppeld te worden aan de zenders: **5451-5454-5441-5444-5455 (5459)-5421**.

Система Power 571/1-572/1 серийно оборудована встроенным радиочастотным приемником. Для дистанционного управления системой необходимо связать его с передатчиками: **5451-5454-5441-5444-5455 (5459)-5421**.



5455 - 5459



5431 - 5461



5451 - 5454



5441 - 5444



5421

TARATURA RICEVITORE RADIO - R.F. RECEIVER ADJUSTMENT - REGULACIÓN RECEPTOR - REGULAÇÃO DO RECEPTOR RÁDIO
 REGLAGE DE FIN DE COURSE - EICHUNG DES FUNKEMPFÄNGERS - AFSTELLING RADIO ONTVANGER - КАЛИБРОВКА РАДИОПРИЕМНИКА



- Tramite la pulsantiera bordo motore è possibile regolare le posizioni di finecorsa ed impostare i parametri del ricevitore radio integrato.
- Use the button panel on the motor to adjust the positions of the limit stops and set the parameters of the integrated radio receiver.
- Mediante la botonera del motor es posible regular las posiciones de final de carrera y configurar los parámetros del radioreceptor integrado.
- Utilizando o painel de comando integrado no motor, é possível ajustar a posição do limite de curso e definir os parâmetros do rec. rádio (integrado).
- Le boîtier de commande situé sur le moteur permet de régler les positions des fins de course et de programmer les paramètres du récepteur radio intégré.
- Über die Bedienblende am Motor können die Endanschlagpositionen und die Parameter des integrierten Funkempfangsgerätes eingestellt werden.
- Via het drukknoppenbord aan boord van de motor kan men de posities van de eindschakelaars regelen en de parameters van de geïntegreerde radio-ontvanger instellen.
- С помощью кнопочной панели возможно регулировать позиции концевого выключателя и устанавливать параметры встроенного радиоприемника.

INSTALLAZIONE - INSTALLATION - INSTALCIÓN - INSTALAÇÃO
INSTALLATION - INSTALLATION - INSTALLATIE - УСТАНОВКА

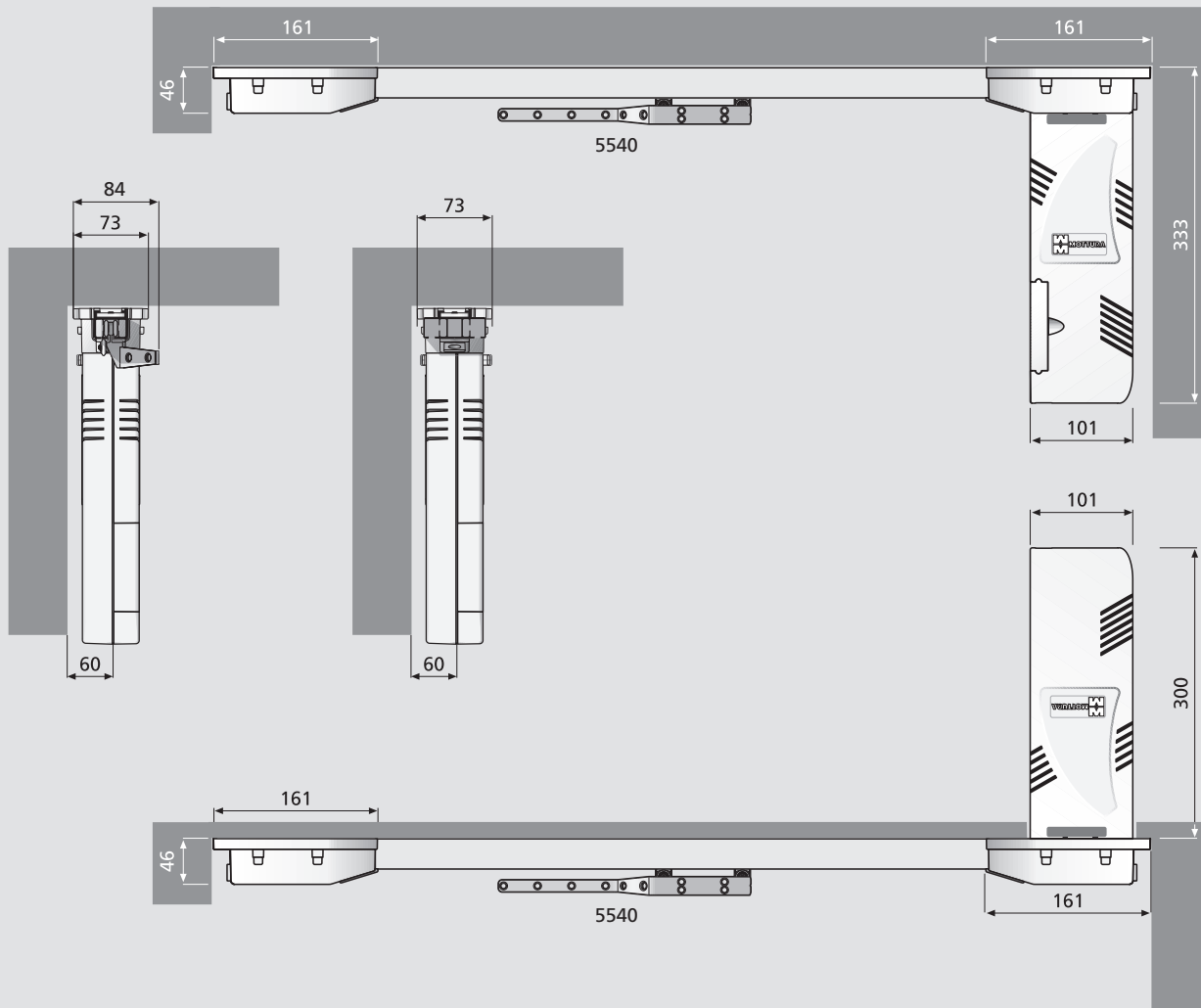

INSTALLAZIONE/RIMOZIONE MOTORE - MOTOR FITTING/REMOVAL - INSTALCIÓN/REMOCIÓN MOTOR - MONTAGEM/DESMONTAGEM MOTOR
POSE/DÉPOSE MOTEUR - ANBAU UND ENTFERNUNG DER MOTOR - INSTALLATIE/VERWIJDERING MOTOR - УСТАНОВКА/УДАЛЕНИЕ МОТОРА

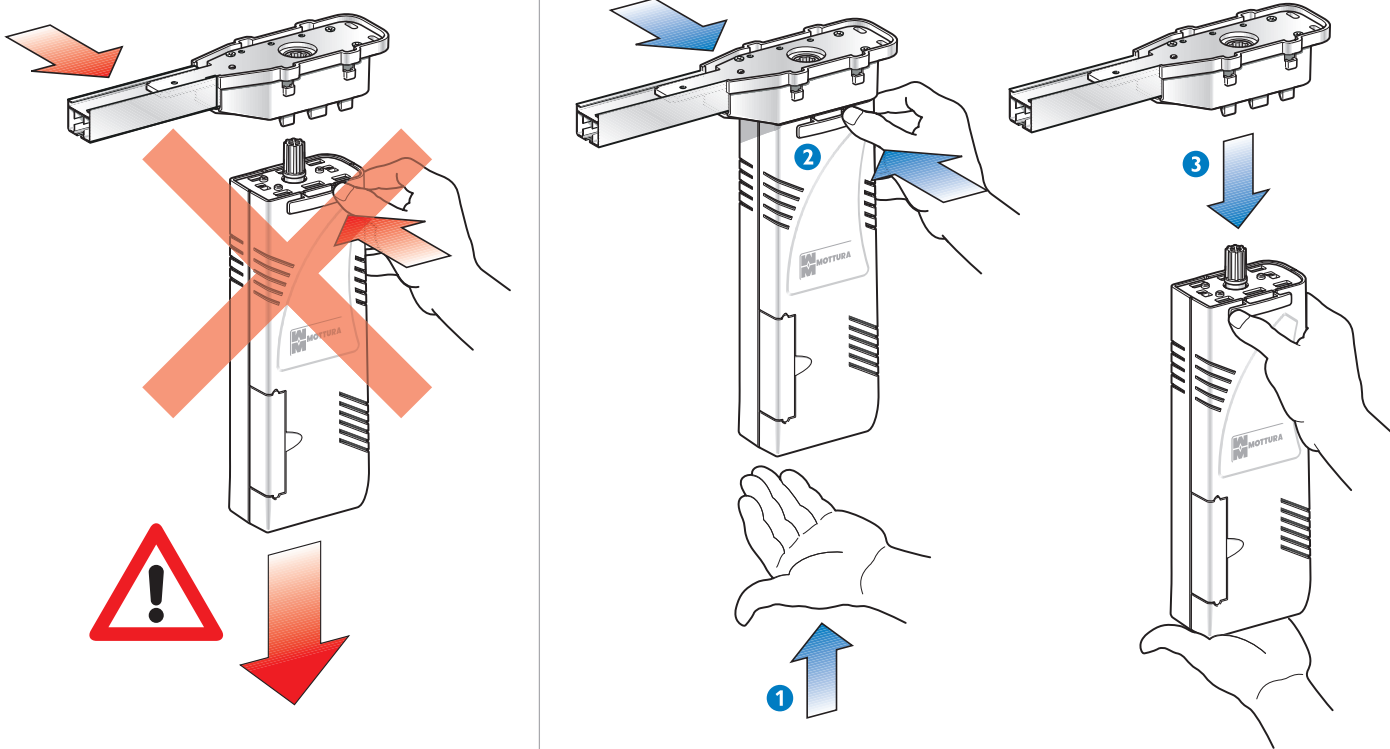



REGOLAZIONE DEL FINECORSO - END/STOPS ADJUSTMENT - REGULACIÓN DE LOS FINALES DE CARRERA - REGULAÇÃO DO LIMITE DE CURSO
 REGLAGE DE FIN DE COURSE - ENDANSCHLAG REGULIERUNG - EINDAFSTELLUNG - РЕГУЛИРОВКА КОНЦЕВЫХ ВЫКЛЮЧАТЕЛЕЙ

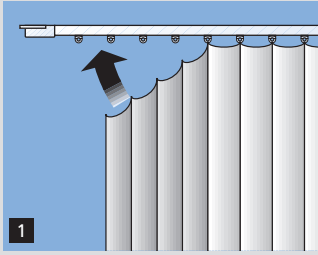

1) Agganciare la tenda. **2)** Azionare il motore ed attendere che il sistema compia automaticamente un ciclo completo di chiusura-apertura della tenda. Il sistema è ora pronto per un corretto funzionamento. **3)** Per ripetere il ciclo di regolazione dei finecorsa, premere il «micro reset» a bordo motore.

1) Put the curtain on. **2)** Switch the motor on and wait for the system to make a complete opening-closing cycle of the curtain. The system is now ready for the operation. **3)** To enter the cycle of the end-stops adjustment again, press the

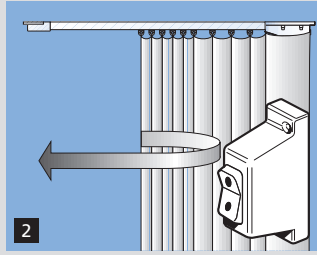

micro reset of the motor.

1) Colgar la cortina. **2)** Accionar el motor y esperar a que el sistema realice un ciclo completo de apertura-cierre. El riel queda automáticamente regulado con los finales de carrera fijados. **3)** Caso de querer modificar los finales de carrera prefijados, pulsar el botón de microreset situado en la parte inferior del motor.

1) Prender a cortina. **2)** Accionar o motor e aguardar que o sistema realize, automaticamente, um ciclo completo de abertura-fecho da cortina. O sistema está, agora, pronto para funcionar correctamente. **3)**

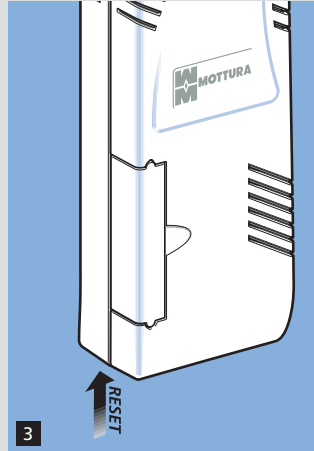

Para repetir o ciclo de regulação dos limites de curso, premir «micro reset» no motor.

1) Mettre le rideau. **2)** Activer le moteur et attendre l'ouverture et la fermeture complète du rideau. Le système est maintenant prêt pour usage. **3)** Pour

réactiver le cycle de la fin de course, presser le micro reset du moteur.

1) Den Vorhang aufhängen **2)** Den Motor anschalten und den Vorhang bis zur gewünschten Endstellung laufen lassen. Jetzt, ist das System für eine gute Arbeitsweise fertig **3)** Bei Korrektur oder Neueinstellung einfach den Micro-Reset Schalter des Motores drücken und wieder bei Punkt 2 beginnen.

1) Het gordijn ophangen. **2)** De motor aanzetten en wachten tot het gordijn zich volledig geopend en gesloten heeft. Het systeem is nu operationeel **3)** Om de cyclus voor, op de micro reset van de motor drukken.

1) Подвесить шторы. **2)** Привести в действие мотор и дождаться, когда система автоматически совершит полный цикл закрытия-открытия шторы. Теперь система готова к использованию. **3)** Для повторения цикла регулировки концевых выключателей, нажать «micro reset» (сброс) на боковой части мотора.

E.M.D. - EMERGENCY MAGNETIC DEVICE

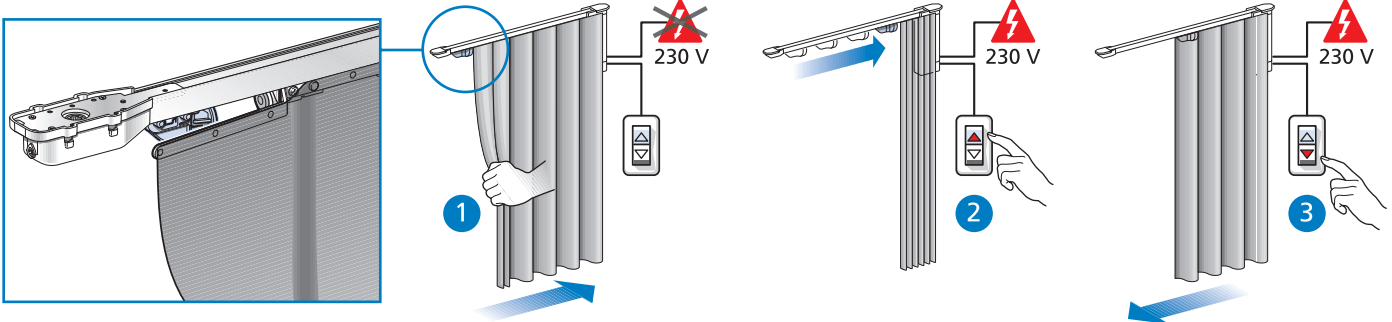

Emergency Magnetic Device è il dispositivo magnetico brevettato che permette l'apertura manuale delle tende in caso di emergenza, mancanza di corrente o più semplicemente in presenza di utenti privi di familiarità con i sistemi motorizzati. Emergency Magnetic Device è un dispositivo che può essere adottato sia con sistemi ad apertura centrale che laterale.

- » L max 600 cm
- » Apertura centrale: 6 kg max
- » Apertura laterale: 12 kg max

Emergency Magnetic Device is the patented magnetic system that allows curtains to be operated by hand in the event of power failure, emergency or, simply, in presence of users that have no familiarity with motorized systems. Emergency Magnetic Device can be used both with central or lateral opening systems.

- » L max 600 cm
- » Central opening: 6 kg max
- » Lateral opening: 12 kg max

Emergency Magnetic Device es un dispositivo patentado por Mottura que permite la apertura manual de una cortina motorizada en caso de fallo de corriente o simplemente en caso de ser utilizada por parte de personal que desconozca que se trata de un sistema motorizado. El sistema magnético de emergencia E.M.D se puede utilizar ya sea en cortinas de apertura central o lateral.

- » Anchura máx. 600 cm

- » Apertura central: máx. 6 kg
- » Apertura lateral: máx. 12 kg

Emergency Magnetic Device é o dispositivo magnético patenteado que permite abrir as cortinas manualmente em caso de emergência, falta de corrente ou, simplesmente, na presença de utilizadores que não tenham familiaridade com sistemas motorizados. Emergency Magnetic Device é um dispositivo que pode ser adoptado tanto em sistemas com abertura central, como em sistemas com abertura lateral.

- » Larg. máx 600 cm
- » Abertura central: peso máx 6 kg
- » Abertura lateral: peso máx 12 kg

Emergency Magnetic Device est un dispositif magnétique breveté qui permet l'ouverture manuelle des stores en cas d'urgence, de coupure de courant ou d'utilisation par des personnes peu habituées aux systèmes motorisés. Le dispositif Emergency Magnetic Device peut être utilisé avec des systèmes à ouverture centrale et latérale.

- » L max 600 cm
- » Ouverture centrale : 6 kg max
- » Ouverture latérale : 12 kg max

Emergency Magnetic Device ist die patentierte magnetische Vorrichtung für das manuelle Aufziehen der Vorhänge im Fall von Notsituationen, Stromausfall oder von Benutzern, die nicht an den Umgang mit motorisierten Systemen gewöhnt sind. Emergency Magnetic Device ist

sowohl für Systeme mit zweiteiliger als auch einteiliger Öffnung geeignet.

- » B max. 600 cm
- » Zweiteilige Öffnung: max. 6 kg
- » Einteilige Öffnung: max. 12 kg

Emergency Magnetic Device is het gepatenteerde magnetische apparaat dat zorgt voor het handmatig openen van gordijnen in noodsituaties, stroomuitval of eenvoudigweg wanneer men niet vertrouwd is met het gebruik van gemotoriseerde systemen. Emergency Magnetic Device is een apparaat dat toegepast kan worden bij zowel systemen die centraal openen als systemen die opzij openen.

- » L max 600 cm
- » centraal openen: 6 kg max
- » opzij openen: 12 kg max

«**Emergency Magnetic Device**» запатентованное магнитное устройство, которое позволяет вручную раздвигать шторы в непредвиденных обстоятельствах (отключение электричества) либо попросту при перепадах напряжения. Устройство «Emergency Magnetic Device» может быть использовано в системах как с центральным, так и с боковым раздвижением.

- » Д. 600 см макс.
- » Центральное раздвижение 6 кг
- » Боковое раздвижение 12 кг

REGOLAZIONE DELLA CINGHIA - BELT ADJUSTMENT - REGULACIÓN DE LA CORREA
AJUSTAMENTO DA CORREIA - RÉGLAGE DE LA COURROIE
RIEMENSPANNUNG - AFSTELLING VAN DE RIEM - РЕГУЛИРОВКА РЕМНЯ

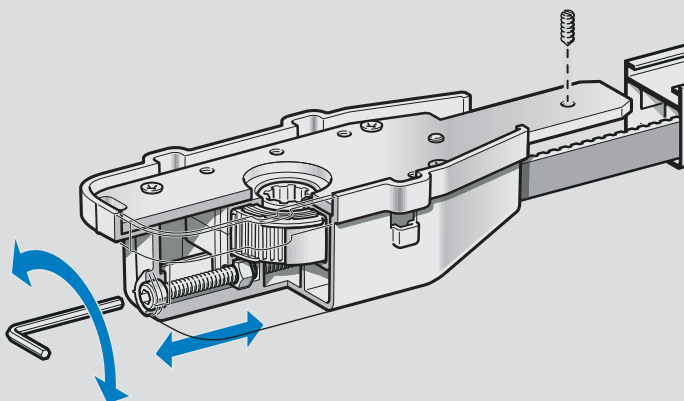

- Nella puleggia di rinvio è alloggiato il dispositivo di tensionamento della cinghia dentata per una corretta e semplice regolazione.
- For precise and simple adjustment, the device for tightening the toothed belt is housed in the return pulley.
- En la polea de reenvío está alojado el dispositivo de tensado de la correa dentada, lo que permite efectuar una correcta y sencilla regulación.
- Na polia de transmissão está encerrado um dispositivo de tensionamento da correia dentada, para um ajustamento simples e perfeito.
- Logé dans la poulie de renvoi, le dispositif de tension de la courroie crantée permet un réglage simple et correct.
- In der Umlenkrolle ist die Spannvorrichtung des Zahnriemens untergebracht, was eine wirksame und einfache Einstellung gestattet.
- In de tussenrol is de spaninrichting van de tandriem ondergebracht, voor een correcte en eenvoudige afstelling.
- Для точного и простого регулирования в отводном блоке размещен механизм натяжения зубчатого ремня.

UTILIZZO IN PARALLELO - USE WITH OVERLAPPING - UTILIZACIÓN EN PARALELO
UTILIZAÇÃO EM PARALELO - UTILISATION EN PARALLÈLE - PARALLELE
ANWENDUNG - GEBRUIK IN PARALLEL - ПАРАЛЛЕЛЬНОЕ ИСПОЛЬЗОВАНИЕ

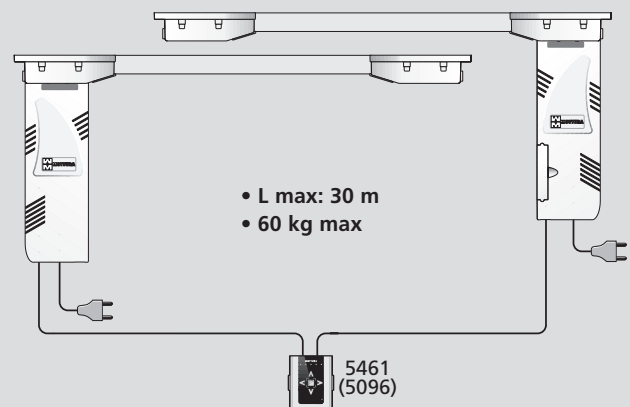

- In presenza di sipari si consiglia l'utilizzo di 2 sistemi Power 571/1 in parallelo azionati da un solo pulsante (5461/5096)
- For theater curtains, we recommend the use of 2 Power 571/1 systems in parallel, driven by a single button (5461/5096)
- En el caso de telones se aconseja utilizar dos sistemas Power 571/1 en paralelo, accionados mediante un único botón (5461/5096)
- Em caso de cortinas de palco, recomendamos a utilização de 2 sistemas Power 571/1, em paralelo, accionados por um botão único (5461/5096)
- Pour l'installation de rideaux de scène, il est conseillé d'utiliser 2 systèmes Power 571/1 en parallèle, actionnés par un seul bouton (5461/5096)
- Für Bühnenvorhänge wird die Verwendung von zwei parallel installierten Systemen 571/1 empfohlen, die über eine einzige Taste (5461/5096) betätigt werden
- Bij toneelgordijnen adviseert men het gebruik van 2 Power 571/1 systemen in parallel, bediend door middel van één enkele drukknop (5461/5096)
- Для организации занавесов рекомендуется использовать 2 системы «Power 571/1», установленных параллельно и управляемых от пульта (5461/5096)

CURVE - BENDING - CURVAS - CURVAS
COURBAGE - BOGEN - VUIGEN - ИЗГИБ



art. 9873 cm 100
art. 9874 cm 300
(Sec. C)



art. 9954
(Sec. C)



art. 9810
(Sec. C)

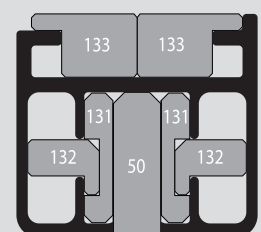
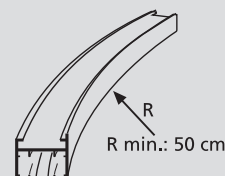
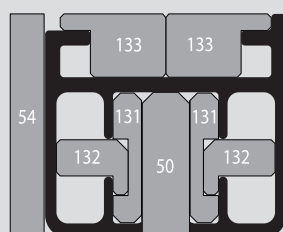
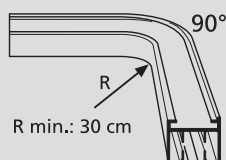

COMANDI A DISTANZA - REMOTE CONTROLS - MANDOS A DISTANCIA - ENCOMENDA A DISTÂNCIA
 COMMANDE À DISTANCE - FERNKONTROLLE - AFSTANDBEDIENING - ПУЛЬТ УПРАВЛЕНИЯ

-1-

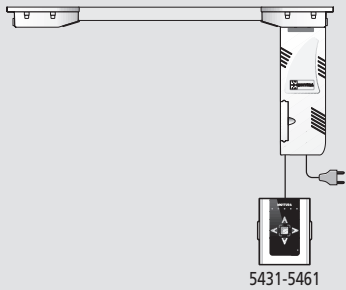

-2-

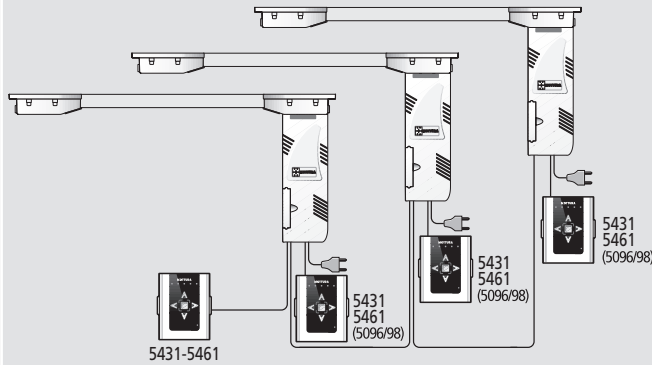

-3-

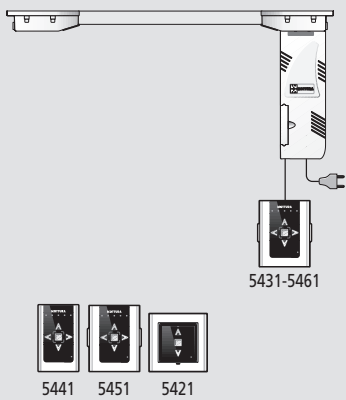

-4-

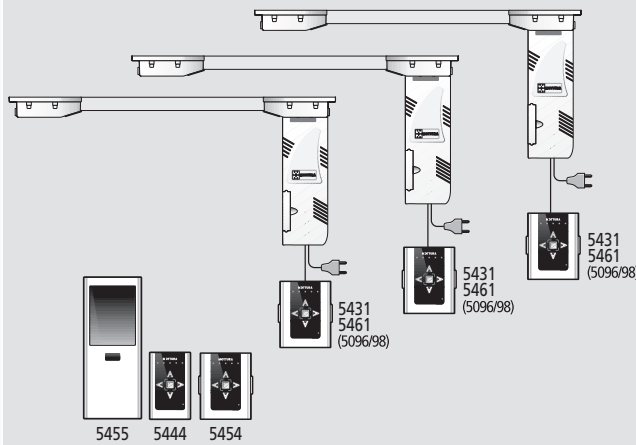

-5-

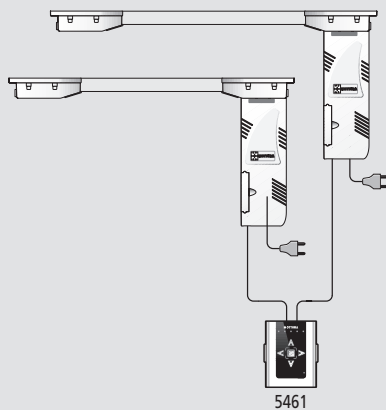

-6-

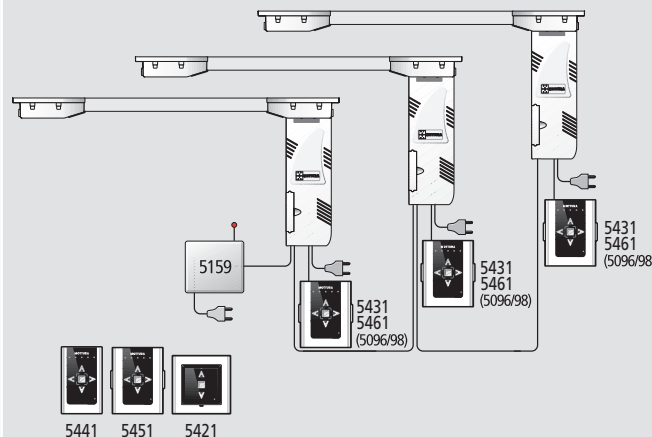

- 1 - comando singolo con pulsante
 - 1 - single control by switch
 - 1 - mando individual mediante pulsador
 - 1 - comando individual com botão
 - 1 - commande simple par interrupteur
 - 1 - EinzelStenerung mit Schalter
 - 1 - enkele bediening met schakelaar
 - 1 - Управление 1 системой от кнопки
-
- 2 - comando singolo e simultaneo con pulsante
 - 2 - single and simultaneous control by switch
 - 2 - mando individual y simult. con pulsador
 - 2 - comando simultâneo e individual com botão
 - 2 - commande individuelle et groupée par interrupteur
 - 2 - Einzel- und Gruppensteuerung mit Schalter
 - 2 - gezamelijke en individuele bediening met schakelaar
 - 2 - Индивидуальное и одновременное управление от кнопки
-
- 3 - comando singolo con telecomando e pulsante
 - 3 - single control by remote control and switch
 - 3 - mando individual mediante mando a distancia y pulsador
 - 3 - comando individual com telecomando e botão
 - 3 - commande simple par télécommande et interrupteur
 - 3 - EinzelStenerung mit Fernbedienung und Schalter
 - 3 - enkele bediening met afstandbediening en schakelaar
 - 3 - Индивидуальное управление от пульта и кнопки
-
- 4 - comando singolo e simultaneo con telecomando e pulsante
 - 4 - single and simultaneous control by remote control and switch
 - 4 - mando individual y simultaneo mediante mando a distancia y pulsador
 - 4 - comando individual e simultâneo com telecomando e botão
 - 4 - commande individuelle et groupée avec télécommande et interrupteur
 - 4 - Einzel und Gruppensteuerung mit Fernbedienung und Schalter
 - 4 - gezamelijke en individuele bediening met afstandbediening en schakelaar
 - 4 - Индивидуальное и одновременное управление от пульта и кнопки
-
- 5 - comando simultaneo di 2 motori con pulsante
 - 5 - simultaneous control of two motors by switch
 - 5 - mando simultaneo para 2 motores con pulsador
 - 5 - comando simultâneo de 2 motores com botão
 - 5 - commande groupée de 2 moteurs avec interrupteur
 - 5 - Gruppensteuerung von 2 Mot. mit Schalter
 - 5 - gezamelijke bediening van 2 motoren met schakelaar
 - 5 - Одновременное управление 2 системами (моторами) от кнопки
-
- 6 - comando simultaneo con telecomando e pulsante
 - 6 - simultaneous control by remote control and switch
 - 6 - mando simultaneo mediante mando a distancia y pulsador
 - 6 - comando simultâneo com telecomando e botão
 - 6 - commande groupée avec télécommande et interrupteur
 - 6 - Gruppensteuerung mit Fernbedienung und Schalter
 - 6 - gezamelijke bediening met afstandbediening en schakelaar
 - 6 - Одновременное управление от пульта и кнопки

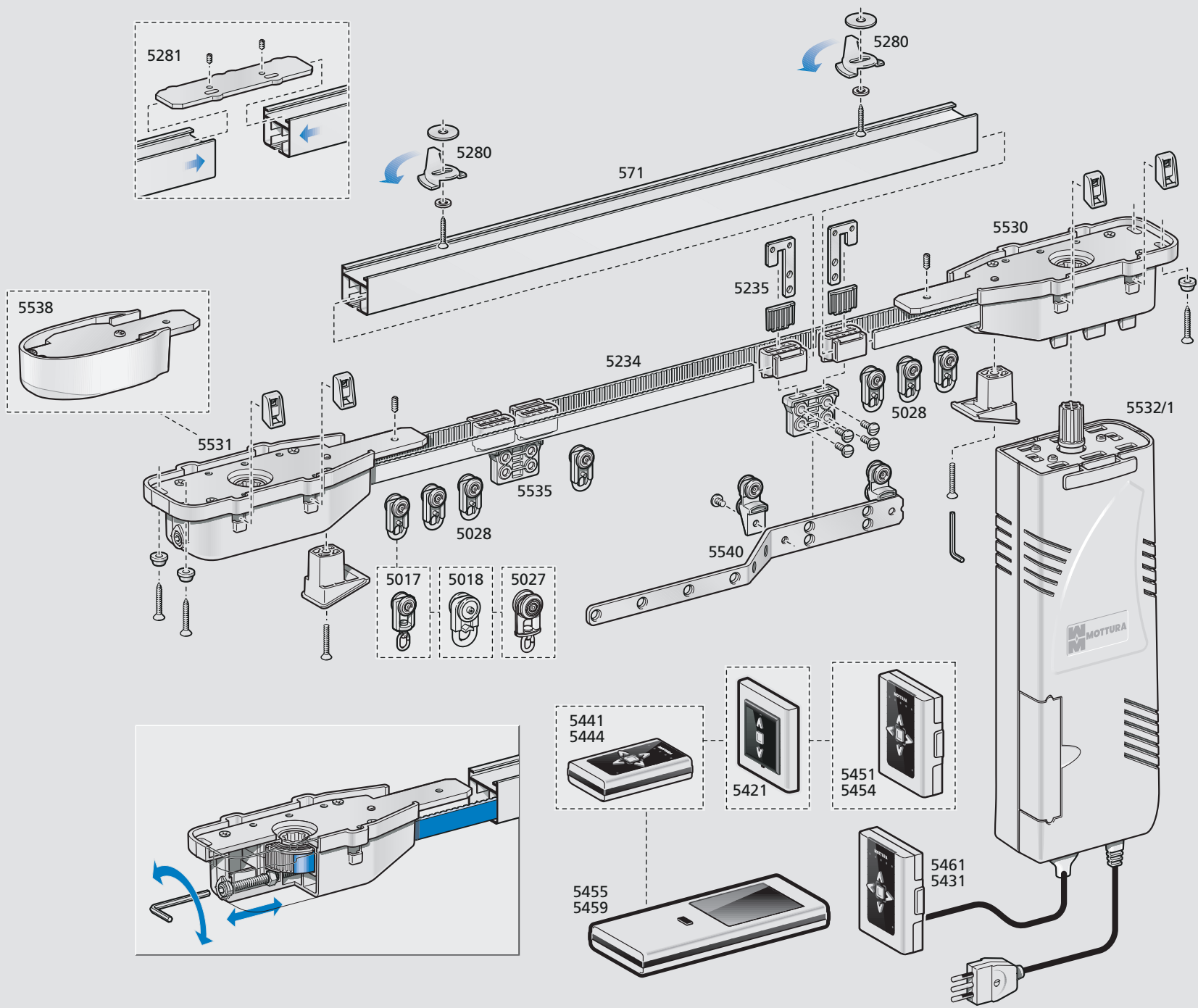

POWER 571/1

Power 571/1

CE



